

# LES FONDAMENTAUX DU PROJET

- Mettre en valeur la pente d'eau comme **catalyseur** d'un projet de territoire fédérateur , désirable et innovant s'appuyant sur le développement du tourisme le long du canal
- Affirmer la papeterie comme **porte d'entrée** du site et signal de la voie verte, et **incubateur** d'activités (Accueil, information, médiathèque, atelier d'artistes, hébergement, centre aquatique)
- **Mettre en réseau** la papeterie, le port et la pente d'eau à travers un circuit de visite à valoriser le long du canal latéral
- Proposer de **nouveaux services et activités** pour la promenade sur le canal entre le port et le haut de la pente d'eau
- Développer des **outils innovants** pour raconter une histoire
- Associer la machine à une péniche-expo sur la thématique des machines de l'eau.



# LES FAMILLES D'INTERVENTION

- **Sols** : accompagner et guider le pas
- **Plantations** : souligner l'ouvrage et intégrer les équipements
- **Bâti** : accueillir, informer et offrir des services
- **Passerelles** : permettre de franchir et de rendre accessible la visite à tous les publics
- **Scénographie/Muséographie** : faire comprendre et partager le patrimoine
- **Contention** : protéger et guider
- **Mobilier** : s'asseoir et profiter des panoramas
- **Lumière** : visiter le site la nuit et mettre en scène le monument

# L'ESPRIT DE L'AMÉNAGEMENT: PARTI PRIS

- **2 grands pôles conviviaux à aménager :**

- **La papeterie: porte d'entrée du grand site** (Théâtre de verdure / accueil / grand quai et interface canal)
- **Le parc de la machine: point d'orgue de la visite** (pente d'eau et parvis de la péniche, jardin d'eau, l'aire de jeu, les abords de la vélo voie verte)

- **Des «hot spots» à activer :**

- **La pointe de l'île et la maison éclusière de Montech (n°11)** : En lien avec les nouveaux services de location sur la bras d'accès à la pente
- **Le débarcadère de la pente**: On pose les paddles et on file à la machine
- **La passerelle de la pente**: Prenez de la hauteur et admirez le chef d'oeuvre!
- **La terrasse de la halte vélo voie-verte**
- **La centrale hydro-électrique**: Mais quelle grosse vis! Quand l'innovation rattrape l'histoire

- **Une scénographie pleine de surprise qui anime et ponctue le parcours**

- **Un bras fermé à la navigation de 1km à investir pour de nouvelles activités inédites!!!!**

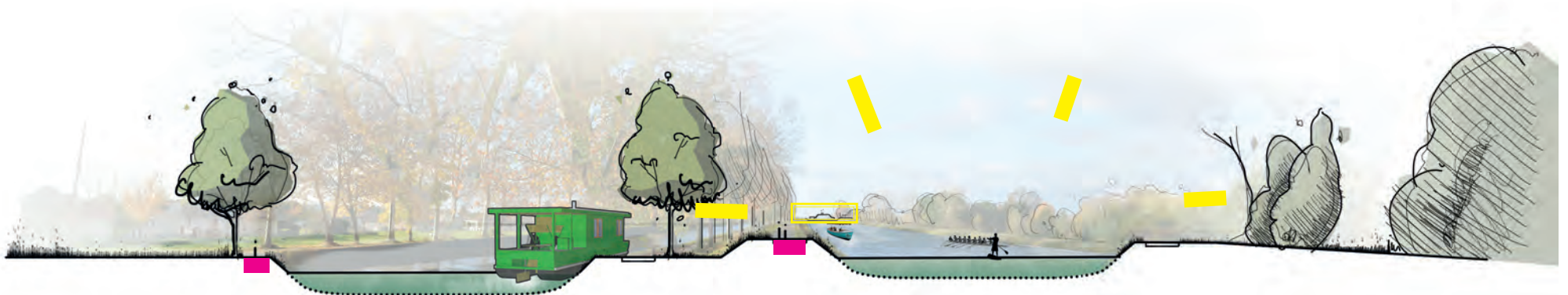

# LE PROJET GÉNÉRAL

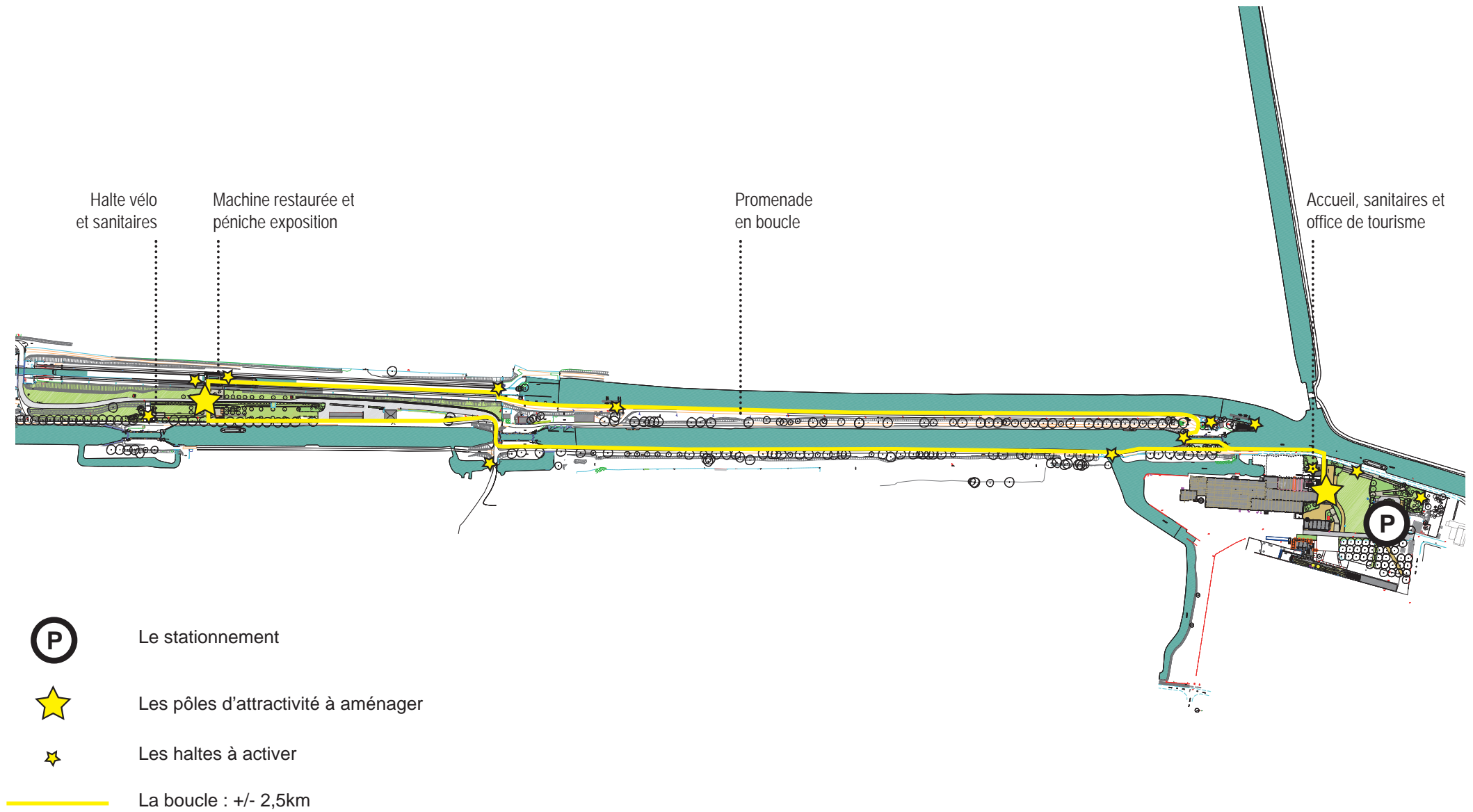

# L'ESPRIT DES LIEUX : Des univers de projet

## L'univers de la pente & de la machine



## L'univers du canal & de la batellerie



## L'univers de la papeterie & de la friche



## LA PENTE D'EAU DE MONTECH : LE POINT D'ORGUE DE LA VISITE

- **Reformer le couple Machine- Péniche**  
Associer à la machine déplacée une péniche qui accueille de nouveaux usages et anime la pente



# RESTAURATION DE LA MACHINE ET DE LA PENTE D'EAU

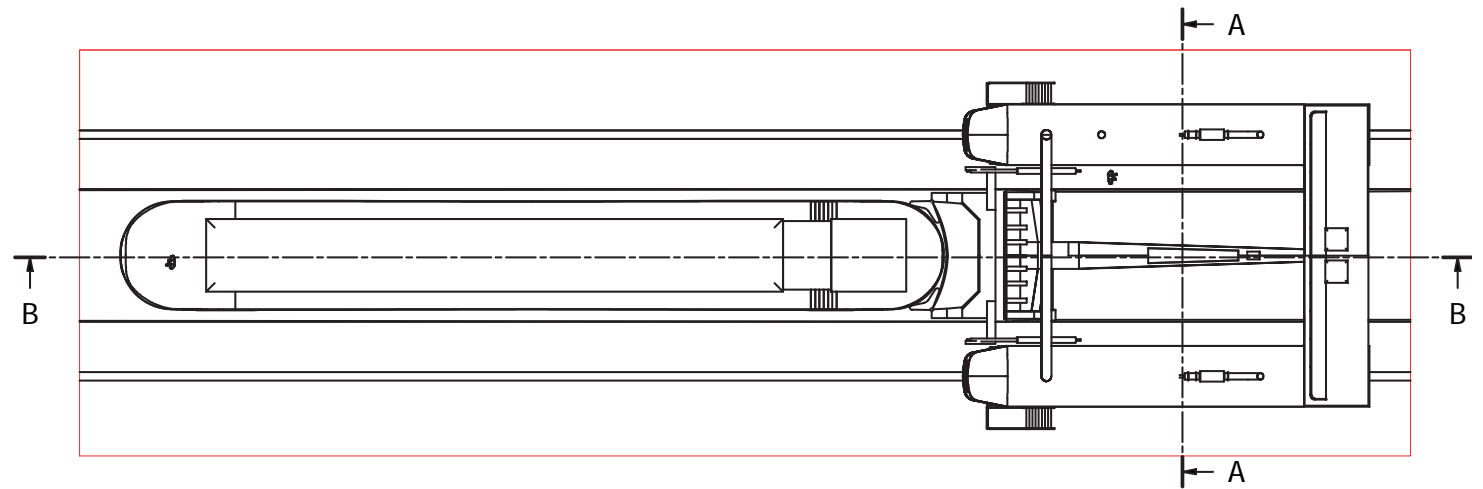
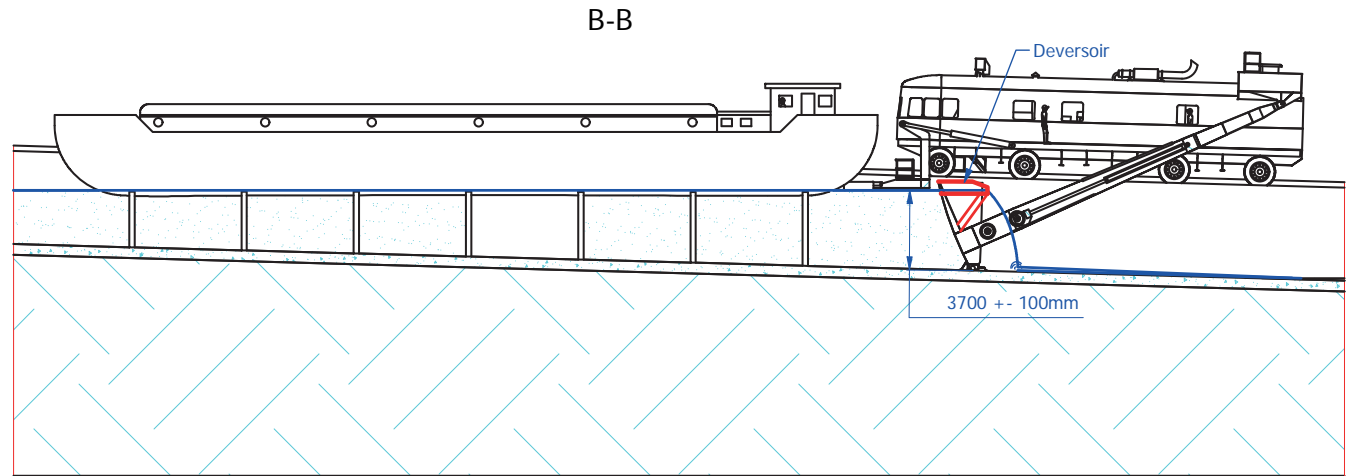
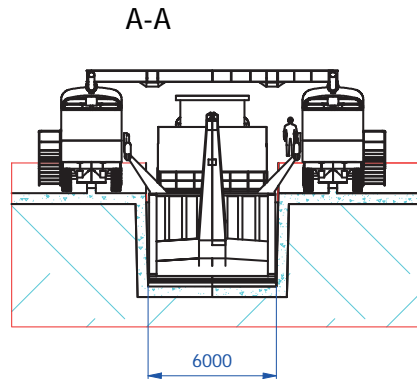

La péniche conserve ses moyens de locomotion : moteur et gouvernail. Il s'agit d'un bateau. La péniche est mise en place dans la pente d'eau et repose sur des butons en béton. Le biseau d'eau est recréé grâce au bouclier étanche restauré de la machine.

# PLAN D'IMPLANTATION DES STATIONS DIDACTIQUES ET DE LA SIGNALÉTIQUE

## Thématiques

- ① Accès au site
- ② Bienvenue
- ③ La promenade entre la papeterie et la pente d'eau de Montech
- ④ Le Tarn, la Garonne et les canaux
- ⑤ Les machines et le voyage
- ⑥ La roue au fil du temps
- ⑥ bis Les ouvrages d'arts pour naviguer
- ⑦ La machine et la pente d'eau
- ⑧ La construction de le pente d'eau
- ⑨ Hommes et femmes de la pente d'eau
- ⑩ Vivre la machine
- ⑪ Vivre la pente d'eau
- ⑫ Les éclusiers du canal
- ⑬ La microcentrale électrique
- ⑭ Les portes éclusières
- ⑮ La nature se reproduit le long du canal
- ⑯ La grande papeterie de Montech

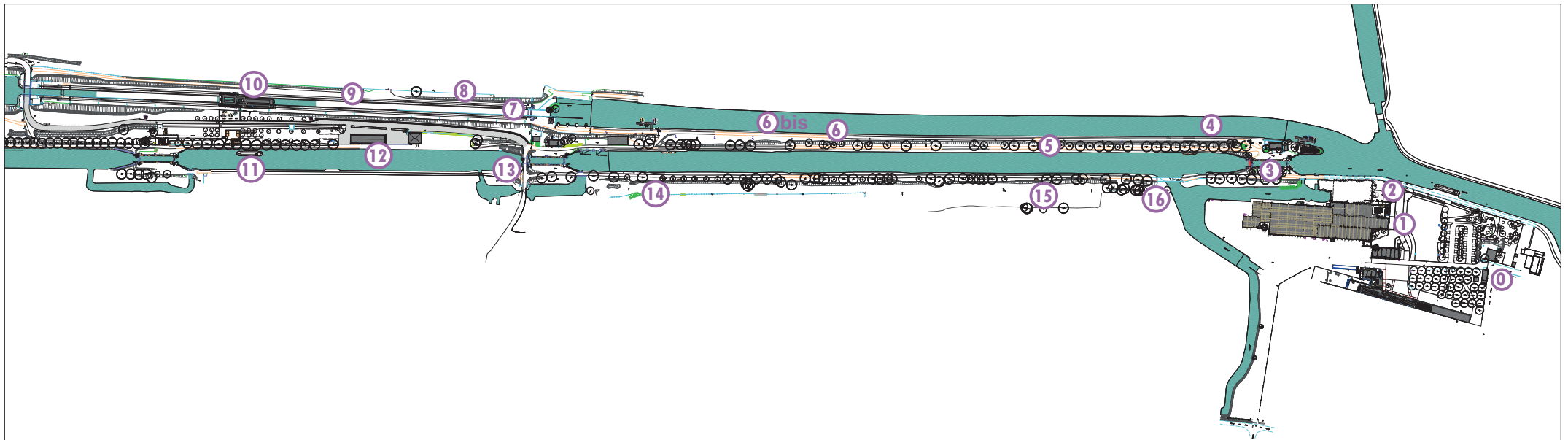



# LA SCÉNOGRAPHIE EXTÉRIURE GLOBALE DU SITE

Le parti pris scénographique repose sur la signalétique comme référent et occurrence commune. On a créé un alphabet visuel original combinant l'univers fluvial et ferroviaire. Ces deux univers renvoient aux thèmes du voyage, de l'utopie, de la science et du progrès.

Le transport fluvial et ferroviaire utilisent un vocabulaire visuel et graphique commun pour leur signalétique : des formes géométriques simples se combinant et un champ coloriel similaire basé sur une sélection vive et contrastée. Ces codes graphiques s'apparentent par ailleurs au mouvement artistique Memphis dont le présent projet s'inspire.

Les itinéraires et étapes scénographiques de la pente d'eau de Montech sont animés par une gamme de couleur, déclinée en dispositifs de signalétique : des bornes de distance directionnelle, des modules muséographiques, et des ouvrages customisés. Outre l'introduction à la visite, les haltes scénographiques abordent les thématiques suivantes :

- Hommes et techniques d'avant-garde dans l'histoire
- La pente d'eau de Montech
- Problématiques d'aujourd'hui et de demain

L'ensemble de ces interventions compose donc un parcours extérieur permettant à la fois de mettre en scène le site et donner ses clés de compréhension aux visiteurs.

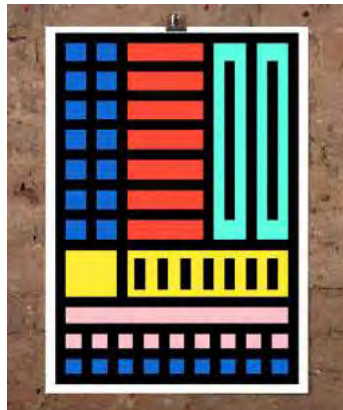

## Du Fluvial...



## ...au Ferroviaire



# Entrée de site



## Maison de site (accueil, office du tourisme, service)



## La maison éclusière (activités nautiques)



# L'ancienne micro-centrale

Atelier Lieux Et Paysages  
Casarigny Architectes  
Bokéline



# Le bâtiment VNF



# La halte vélos



# La passerelle de la pente deau





# La machine et la péniche-expo



Atelier Lieux Et Paysages  
Cascargny Architectes  
Bakélite

# La machine

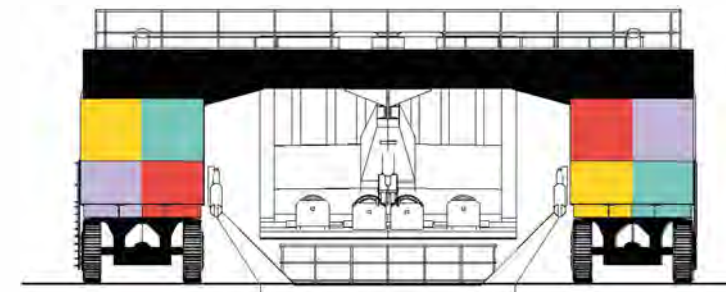
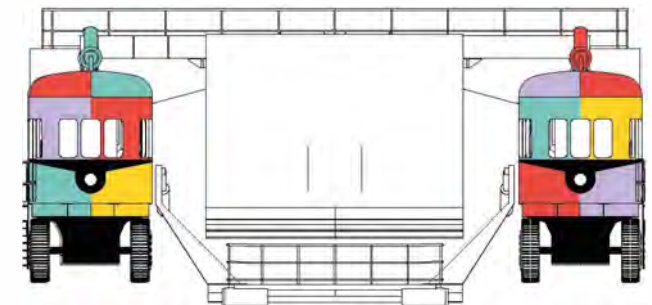
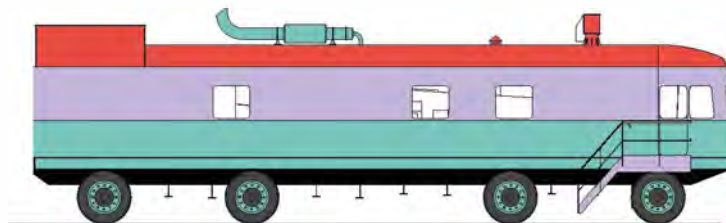
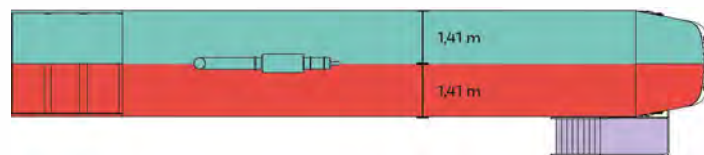
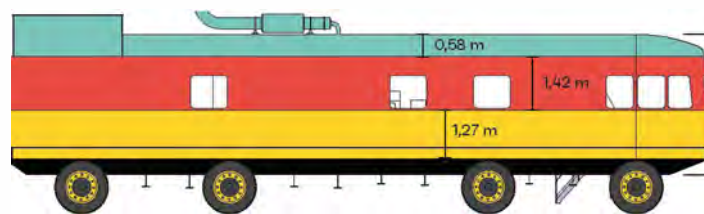
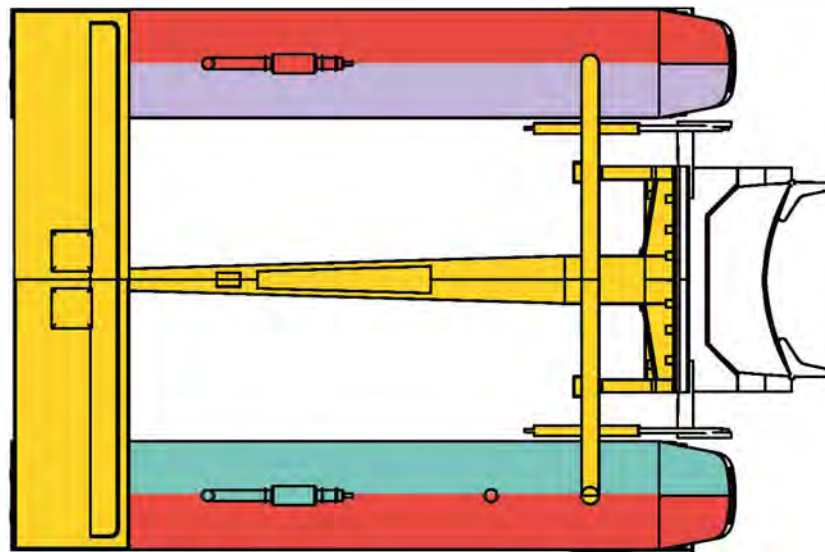

# UN PROJET GLOBAL PORTÉ PAR UNE ÉQUIPE DE MAÎTRISE D'ŒUVRE PLURIDISCIPLINAIRE

## • **ALEP, Atelier Lieux Et Paysage, Paysagistes, Cadenet:**

Le cabinet ALEP a été fondé à Cadenet, en 2003 par Philippe Deliau et Juliette Hafteck, diplômés de l'Ecole Nationale des Ingénieurs des Techniques Horticoles et du Paysage (ENITHP) à Angers.

Depuis leur travail au Rayol avec Gilles Clément, ALEP s'est positionné comme paysagiste de site avec une approche globale de l'aménagement d'un espace : l'esprit des lieux, la vocation des différentes entités et leurs possibilités d'évolution, la qualité de la trame paysagère, l'équilibre entre les espaces ouverts ou fermés, les facteurs pour créer un territoire vivant...

Philippe Deliau a travaillé sur de nombreux sites historiques (l'ancienne dynamiterie Nobel à Paulilles, le jardin de Christian Dior à La Colle Noire, la réhabilitation du site des 9 Ecluses de Fonseranes à Béziers et le jardin d'acclimatation de la ville de Paris) où il faut préserver la trame paysagère et prolonger l'histoire. Leur intervention sur des sites contemporains a permis de créer de nouveaux lieux de vie comme au parc de St Vicens à Perpignan, à la coulée verte de Carpentras ou à la réserve naturelle d'Arjuzanx dans les Landes).

ALEP développe une scénographie de parcours dans tous ses projets pour que la mise en scène des éléments du paysage et l'histoire à raconter participent à une expérience de visite.

## • **CASCARIGNY architecte, Montauban :**

L'agence CASCARIGNY ARCHITECTES a acquis un réel savoir-faire en matière de constructions publiques, notamment pour des projets de groupes scolaires, médiathèques, Mairie, ou Palais de Justice ...

L'agence est tout particulièrement préoccupée par les économies d'énergie et le recours aux ressources renouvelables. Pour le projet de réhabilitation de l'ancienne papeterie et l'aménagement de la médiathèque, à MONTECH, intervention contemporaine dans une friche industrielle, l'agence a été lauréate de l'appel à projets économes et de qualité environnementale du Conseil régional Midi-Pyrénées et de l'ADEME . L'agence est implantée au cœur du centre ancien de Montauban et intervient sur tous types de projets en Midi-Pyrénées.

## • **MEDIEVAL AFDP, muséographe, Lyon :**

Créée en 1993 par Guillemette Gardette, Médiéval-AFDP est une agence-conseil spécialisée dans la mise en valeur des patrimoines et des territoires.

Chargée de l'aménagement muséographique et de la rédaction de contenus dans le cadre du projet de valorisation de la pente d'eau de Montech, Médiéval-AFDP a mis à profit son expérience en interprétation du patrimoine et en conception d'espaces muséographiques.

Au sein de ce site, riche de sens et propice à des messages historiques, techniques et environnementaux, l'accent a été mis sur la dimension humaine et ethnographique afin de valoriser l'ingéniosité des hommes qui ont conçu, construit et fait fonctionner la pente d'eau mais aussi des métiers et des enjeux actuels.

## • **BAKELITE, Design global et scénographie, Toulouse :**

Bakélite est une agence regroupant 5 professionnels de la communication visuelle et de l'aménagement d'espaces.

Aux compétences complémentaires, chaque membre de la société intervient dans les domaines transversaux que sont la création d'identité visuelle, tous les travaux d'édition, la communication numérique, ou encore la conception de projets audio/vidéo et motion.

Au champ du design graphique, Bakélite opère également dans l'aménagement d'espace et plus généralement intervient en scénographie, décoration, gestion et production d'évènements.

La simple définition de Bakélite se résume par design global et solide puisque notre structure propose également ses compétences en matières de design de produits : concept et création en signalétique, créations de mobilier et de dispositifs scéniques.

Nous agissons sur le plan local, national comme international.

### • **WPI, mécanique fluviale et hydromécanique, Pau :**

WaterPower ingénierie (WPI) est un bureau d'études spécialisé dans l'hydraulique et la mécanique composé d'ingénieurs et de techniciens spécialisés en mécanique et en hydraulique.

Il intervient partout en France et à l'étranger afin d'établir des prestations de maîtrise d'œuvre (type loi MOP) ou des études de réalisation au plus proche des fabricants et des exploitants.

WPI réalise des études d'aménagements hydrauliques pour des projets publics ou privés, comme des centrales hydroélectriques et des équipements mécaniques de barrages (vannes, clapets, portes d'écluses, dégrilleurs, conduites forcées, turbines, structures...).

WPI accompagne ses clients dans leurs projets en tant qu'expert, allant de l'étude technique de faisabilité du projet, jusqu'à la mise en service des installations hydrauliques. Plus d'infos sur [www.wpi.fr](http://www.wpi.fr) .

### • **ISL, barrage, gros œuvre, Saint-Jean-de-Luz :**

Acteur de premier plan sur nos marchés, nous apportons à nos clients tout ou partie des services d'ingénierie de base et de détail, dans les domaines des barrages, des infrastructures et aménagements hydrauliques, de l'énergie, de l'eau et de l'environnement. C'est de l'interaction des expertises que naît notre excellence technique pour le succès de vos projets...

Concernant la pente d'eau de MONTECH (VNF)

Depuis 2017 ISL a réalisé le Diagnostic du Génie civil et le Projet de confortement et remise en état de toutes les ouvrages en béton.

En 2019-2020 ISL devra prendre en main la MOE des travaux de remise en état des ouvrages GC de la pente d'eau de Montech (consultation et suivi de travaux).

### • **ALCYON Concept, bureau d'étude ingénieur naval, Bouvière :**

Dirigé par Richard Poulet, Alcyon Concept est un expert en navigation fluviale. Son travail s'intéresse à la certification des bateaux et à leur expertise pour leur navigation. Il intervient également comme architecte naval pour la transformation de navires pour leur donner une nouvelle vie.